

FICHE TECHNIQUE : UC1100V

DESCRIPTION	
Type	DISTRIBUTION À SEC
KVA	100
Primaire (Volts)	600
Secondaire (Volts)	120 / 240
Phase	1
Boîtier NEMA	NEMA 3R
Impédance	3.5 %
Élev. Temp.	150°C
Classe Temp.	220°C
Fréquence	60 Hz
Facteur K	1
Poids	631 Lbs / 287 Kg

SPÉCIFICATION	
Perte à vide	232.8 Watts
Perte en charge 170°C	2460.1 Watts
Pertes en charge selon C802.2 (35%)	321.7 Watts
Pertes totales	2692.9 Watts
Courant d'excitation	1.21 %
Niveau de bruit	55 DB
Impédance vue du secondaire	0.02 Ohm (Ligne à ligne)

% EFFICIENCY (AT 35% FULL LOAD)		% RÉGULATION (PLEINE CHARGE)			
Minimum selon C802.2	98.60	1.00	0.95	0.90	0.85
Évalué	98.66	2.49%	3.11%	3.28%	3.37%

PRISES							
Pos	A	B	C	D	E	F	G
%	+5	+2.5	0	-2.5	-5		
Volts	630	615	600	585	570		

Connecteurs primaire par phase 1 250 MCM
Connecteurs secondaire par phase 2 350 MCM
Bobinage primaire en Cuivre
Bobinage secondaire en Cuivre

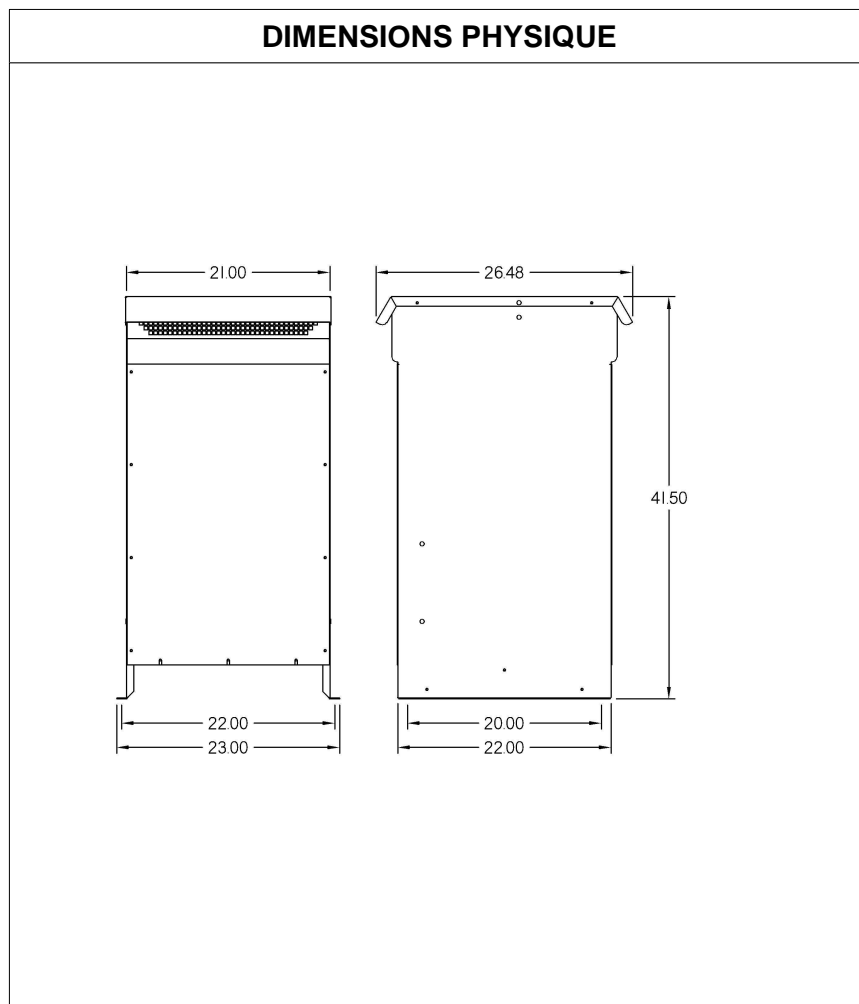
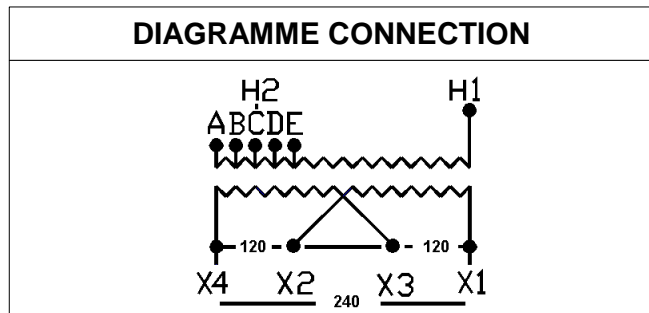

MONTAGE : PLANCHER

Client / NC	COMMENTAIRE
Contact	
Projet	
Revisé par	ETIENNE
Date Revision	Lundi, 3 oct. 2011 14:14